

Procesor modułu uniwersalnego UNIV 2.0 (CPU)

Cechy:

- Procesor służy do budowy PC interfejsów systemu automatyki domowej HAPCAN.
 - Mikrokontroler PIC18F2580
 - Obudowa typu SOIC 28
 - Zaprogramowany **HAPCAN UART bootloader** umożliwiający ładowanie oprogramowania firmware
 - Parametry UART: prędkość 115200bps, 8bit długość danych, brak kontroli parzystości
 - Napięcie zasilania 5V
 - Implementuje wymagania standardu ISO-11898 dla warstwy fizycznej
 - Zgodny z CAN 2.0B
 - Prędkość magistrali 125kbps
 - Maksymalnie do 112 modułów może pracować na jednej magistrali
 - Wysoka odporność na zakłócenia dzięki zastosowaniu magistrali różnicowej
 - Niezasilane urządzenie nie zakłóca działania sieci CAN
- Nieulotna pamięć programu i danych
 - 32 kB FLASH (żywość 100,000 cykli zapis/kasowanie)
 - 256 B EEPROM (żywość 1,000,000 cykli zapis/kasowanie)
- Peryferia
 - 19 wejść/wyjść ogólnego przeznaczenia
 - 1 wyjście PWM
 - 1 UART
 - Obsługuje SPI, I²C
 - 7 dostępnych kanałów 10-bit przetwornika analog/digital

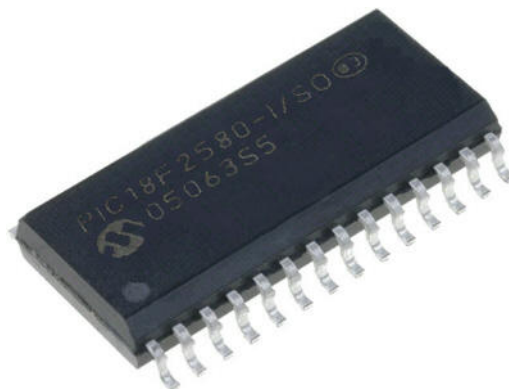

Wersja urządzenia

UNIV 2.0 (CPU)

Opis

Jest to procesor modułu uniwersalnego systemu HAPCAN. Może być użyty do budowy interfejsu systemu. Wymaga kilkunastu elementów zewnętrznych by stworzyć np. interfejs RS232C lub ethernetowy. Procesor ma zaprogramowany HAPCAN UART (Universal Asynchronous Receiver/Transmitter) bootloader, który pozwala na załadowanie oprogramowania. Działanie modułu zbudowanego na tym procesorze zależy od układu pracy i załadowanego oprogramowania.

Schematy układów pracy i oprogramowanie firmware jest do pobrania na stronie

http://siwilo.com/hapcan/devices_pl/universal/univ_v2-0

Oprogramowanie dla Windows można pobrać ze strony http://siwilo.com/hapcan/software_pl

Szczegółowe informacje na temat samego procesora znajdują się na stronie <http://microchip.com>

UART Bootloader

Dzięki bootloader-owi komunikacja z modułem jest możliwa nawet, jeśli nie jest zaprogramowany żaden firmware. Wymagany jest do tego komputer PC z oprogramowaniem HAPCAN Programator.

Bootloader umożliwia:

- Ustawienie opisu (o długości 16 znaków).
- Ładowanie oprogramowania firmware do modułu. Nawet, kiedy firmware jest uszkodzony, to w dalszym ciągu istnieje możliwość komunikacji z modułem i ładowania poprawnego.

Diagram systemu

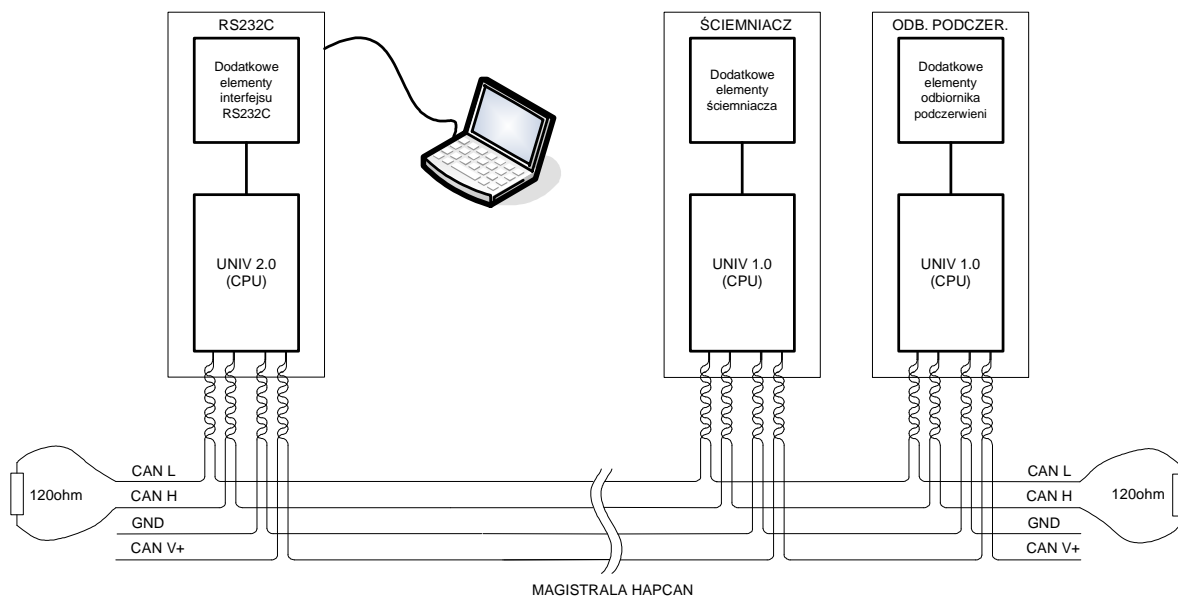

Rysunek 1. System HAPCAN z interfejsem zbudowanym na procesorze UNIV 2.0 (CPU).

Wersja dokumentu

Plik	Opis	Data
univ_v2-0(CPU)a_pl.pdf	Wersja oryginalna	Luty 2008